



## **PISTOOLREINIGERS TOESTELLEN VOOR DE CARROSSERIE**

2019

NEDERLANDS





Rosauto is een van de Europese leiders aangaande ontwerpen en maken van pistoolreinigers.

De firma is gesticht in 1979 dankzij de ideeën van de twee broers Giuseppe en Antonio Rosa; en dankzij hun voortdurende innovatie en nieuwe producten blijft de firma groeien.

Vandaag maakt Rosauto een grote reeks van pistoolreinigers, papier- en blikkenpersen, onderdelenreinigers en andere producten voor

de carrosserie alsook voor mekaniekers en in de industrie.

Het hoofddoel van het bedrijf is de voortdurende vernieuwing en studie voor nieuwe oplossingen met flexibiliteit en in het achterhoofd grote aandacht voor kwaliteit.

Rosauto is wereldwijd bekend dankzij hun betrouwbaarheid en robuuste uitrustingen.



<b>KIT OPTIONEEL</b>	pag. 5
<b>PISTOOLREINGERS VOOR VERF OP WATERBASIS</b>	
Mod. P11	pag. 6
Mod. P20 M	pag. 7
Mod. P30	pag. 8
<b>GECOMBINEERDE PISTOOLREINGERS (WATER + SOLVENT)</b>	
Mod. 135	pag. 9
Mod. L10	pag. 10
Mod. L20 M	pag. 11
Mod. G40 M	pag. 12
Mod. G60 F	pag. 13
<b>PISTOOLREINGERS VOOR VERF OP SOLVENTBASIS</b>	
Mod. P10	pag. 14
Mod. M10	pag. 15
Mod. 173A - 173D	pag. 16
Mod. M30 - M30 F	pag. 17
Mod. 801A - 801B	pag. 18
<b>UITRUSTING EN BIJHORIGHEDEN</b>	
Mod. 250AX · 250BX	pag. 19
Mod. 255	pag. 20
Mod. 206	pag. 21
Mod. 201	pag. 22
Mod. 174B	pag. 23
Mod. 970	pag. 24
Mod. 110	pag. 25
Mod. 189	pag. 26
REMOVER - FLOCK	pag. 27

WATER



SOLVENT



REMOVER DETERGENT



# MEMBRAANPOMP ROSAUTO

HET HART VAN ONZE PISTOOLREINGERS

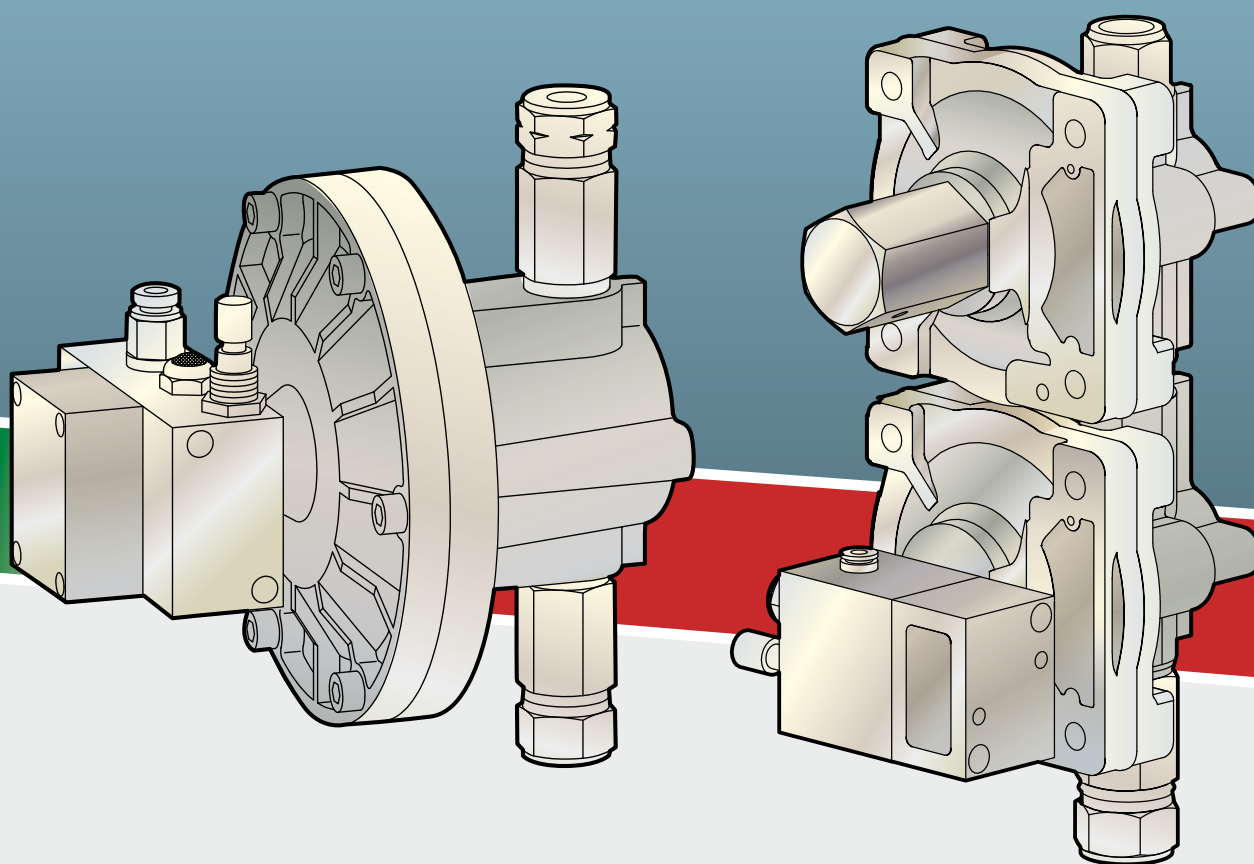

Betrouwbaarheid sinds meer dan 30 jaar

CE  $\epsilon_x$  II 2G

## KIT M OPTIONEEL

- Kit bestaande uit membraanpomp MP, reinigingsborstel en slangen
- Voor reiniging met een reinigingsborstel die gevoed wordt door herbruikbaar spoelmiddel
- Uitsluitend in ons werkhuis gemonteerd

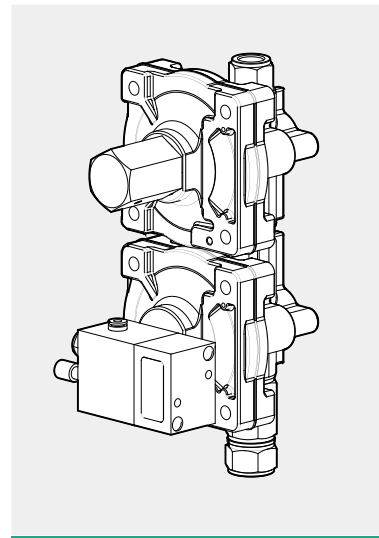

## KIT F OPTIONEEL

- Kit bestaande uit membraanpomp PA, bedieningsknop en slangen
- Voor automatische eindreiniging met zuivere solvent
- Uitsluitend in ons werkhuis gemonteerd

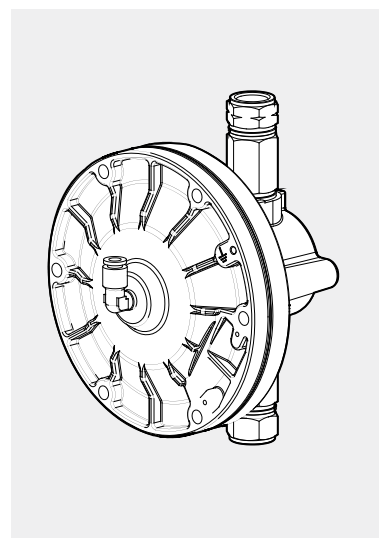

# MOD. P11

## MANUELE PISTOOLREINIGER MET WATER



- Voor manuele reiniging op waterbasis
- Geschikt voor wie gebruik maakt van wegwerpbekers
- Venturi pomp voor reinigen met herbruikbare circulerende spoeldetergent
- Eindreiniging door middel van verstuiver en gebruik van zuiver water
- Blaaspistool om alles droog te blazen
- Afscheidingskit water - verf **niet inbegrepen**
- Volledig in inox staal
- ATEX II 2G

### TECHNISCHE GEGEVENS

Afmetingen  
490 x 690 x 1490 mm

Gewicht  
38 Kg

Werking  
pneumatisch

Luchtdruk  
Min 6 - max 10 Bar



OPTIONEEL: KIT M

Bidons niet inbegrepen

# MOD. P20 M

## MANUELE PISTOOLREINIGER MET WATER



- Voor manuele reiniging op waterbasis
- Voorreiniging met borstel die gevoed wordt door een membraanpomp met herbruikbare circulerende spoeldetergent
- Eindreiniging door middel van een verstuiver en gebruik van zuiver water
- Blaaspistool om alles droog te blazen
- Afscheidingskit water - verf **inbegrepen**
- Volledig in inox staal
- ATEX II 2G

### TECHNISCHE GEGEVENS

Afmetingen  
490 x 690 x 1490 mm

Gewicht  
50 Kg

Waterinhoud  
50 L

Werking  
pneumatisch

Luchtdruk  
Min 6 - max 10 Bar



# MOD. P30

## AUTOMATISCHE PISTOOLREINIGER MET WATER



- Voor automatische en manuele reiniging op waterbasis
- Automatische reiniging door middel van een membraanpomp met herbruikbare circulerende detergent
- Eindreiniging door middel van een venturi pomp en een verstuiver met zuiver water
- Blaaspistool om alles droog te blazen
- Afscheidingskit water - verf **inbegrepen**
- Volledig in inox staal
- ATEX II 2G

### TECHNISCHE GEGEVENS

Afmetingen  
490 x 690 x 1490 mm

Gewicht  
55 Kg

Waterinhoud  
50 L

Aantal spuitpistolen  
per wasomloop  
1

Werking  
pneumatisch

Luchtdruk  
Min 6 - max 10 Bar

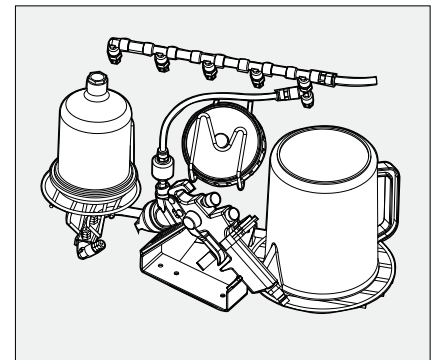



# MOD. 135 - SPEEDY CLEAN

## GECOMBINEERDE PISTOOLREINIGER MANUEEL MET WATER EN SOLVENT



- Compacte reiniger
- Werkt met water + detergent en solvent
- 4 bidons van elk 5 L
- Een pomp met vervuilde vloeistof voor beide zones (voorwas)
- Een verstuiver met zuivere vloeistof voor beide zones (eindspoeling)
- Borstel voor manuele reiniging
- Produceert weinig gassen
- Ingebouwd afzuigstelsysteem
- Voorzien van blaaspistool om alles droog te blazen
- Kan gebruikt worden in en buiten de spuitcabine
- 100% roestvrij staal

### TECHNISCHE GEGEVENS

Afmetingen  
450 x 310 x 830 mm

Gewicht  
10 Kg

Werking  
pneumatisch

Luchtdruk  
Min 6 - max 10 Bar

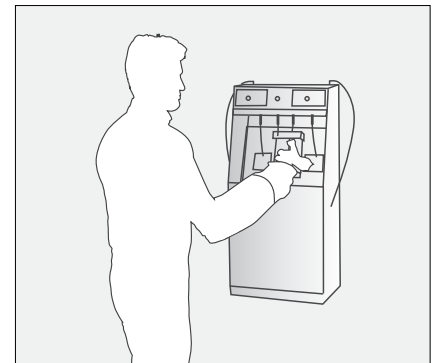

# MOD. L10

## GECOMBINEERDE PISTOOLREINIGER MANUEEL MET WATER EN SOLVENT



- Combinatietoestel 2 in 1, manuele reiniging op waterbasis en met solvent
- Automatische dampafzuiging in beide werkzones

### WATER ZONE

- Venturipomp voor reiniging met herbruikbare circulerende detergent
- Eindreiniging door middel van een verstuiver en zuiver water
- Blaaspistool om alles droog te blazen
- Afscheidingskit water – verf **niet inbegrepen**

### SOLVENT ZONE

- Voorreiniging door middel van een venturi pomp en herbruikbare circulerende solvent
  - Venturi pomp om zuivere solvent aan te voeren
  - Eindreiniging door middel van een verstuiver en zuivere solvent
- Mogelijkheid om kleurstalen te spuiten
  - Volledig in inox staal
  - ATEX II 2G

### TECHNISCHE GEGEVENS

Afmetingen  
990 x 690 x 1490 mm

Gewicht  
72 Kg

Waterinhoud  
50 L

Diameter afzuigbuis  
150 mm

Werking  
pneumatisch

Luchtdruk  
Min 6 - max 10 Bar



OPTIONEEL: KIT M (voor solvent)

OPTIONEEL: KIT M (voor water)

Bidons niet inbegrepen

# MOD. L20 M

## GECOMBINEERDE PISTOOLREINIGER MANUEEL MET WATER EN SOLVENT

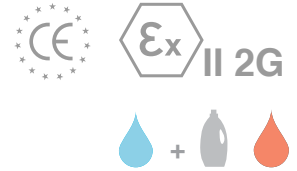

- Combinatietoestel 2 in 1, manuele reiniging op waterbasis en met solvent
- Automatische dampafzuiging in beide werkzones

### WATER ZONE

- voorreiniging door middel van een borstel die gevoed wordt door een membraanpomp met herbruikbare circulerende detergent
- Eindreiniging door middel van een verstuiver en zuiver water
- Blaaspistool om alles droog te blazen
- Afscheidingskit water – verf **inbegrepen**

### SOLVENT ZONE

- Voorreiniging door middel van een venturi pomp en herbruikbare circulerende solvent
  - Venturi pomp om zuivere solvent aan te voeren
  - Eindreiniging door middel van een verstuiver en zuivere solvent
- Mogelijkheid om kleurstalen te spuiten
  - Volledig in inox staal
  - ATEX II 2G

## TECHNISCHE GEGEVENS

Afmetingen  
990 x 690 x 1490 mm

Gewicht  
85 Kg

Waterinhoud  
50 L

Diameter afzuigbuis  
150 mm

Werking  
pneumatisch

Luchtdruk  
Min 6 - max 10 Bar



**OPTIONEEL: KIT M (voor solvent)**

# MOD. G40 M

**GECOMBINEERDE PISTOOLREINIGER  
MANUEEL MET WATER, AUTOMATISCH MET SOLVENT**



- Combinatietoestel, 2 in 1 automatische en manuele reiniging met solvent en manueel met water
- Automatische dampafzuiging in beide werkzones

## WATER ZONE

- Voorreiniging door middel van een borstel die gevoed wordt door een membraanpomp met herbruikbare circulerende detergent
- Eindreiniging door middel van een verstuiver en gebruik van zuiver water
- Blaaspistool om alles droog te blazen
- Afscheidingskit water – verf **inbegrepen**

## SOLVENT ZONE

- Automatische reiniging door middel van een membraanpomp met herbruikbare circulerende solvent
  - Automatische vergrendeling van het deksel tijdens de automatische reiniging
  - Venturi pomp om zuivere solvent aan te voeren
  - Eindreiniging door middel van een verstuiver door gebruik te maken van zuivere solvent
  - Luchtdrukregelaar om kleurstalen te spuiten
- Mogelijkheid om kleurstalen te spuiten
  - Volledig in inox staal
  - ATEX II 2G



## TECHNISCHE GEGEVENS

Afmetingen  
1190 x 690 x 1490 mm

Gewicht  
107 Kg

Waterinhoud  
50 L

Aantal spuitpistolen  
per wasomloop  
N° 2

Diameter afzuigbuis  
150 mm

Werking  
pneumatisch

Luchtdruk  
Min 6 - max 10 Bar

**OPTIONEEL: KIT M (voor solvent)**

**OPTIONEEL: KIT F (voor solvent)**

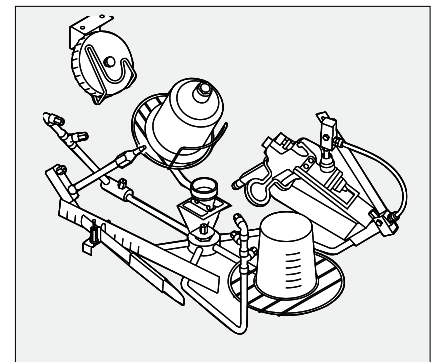

# MOD. G60 F

## GECOMBINEERDE PISTOOLREINIGER AUTOMATISCH EN MANUEEL MET WATER EN SOLVENT

- Combinatietoestel, 2 in 1 automatische en manuele reiniging op solvent en waterbasis
- Automatische dampafzuiging in beide werkzones

### WATER ZONE

- Automatische reiniging door middel van een membraanpomp met herbruikbare circulerende detergent
- Eindreiniging door middel van een venturi pomp en een verstuiver met zuiver water
- Blaaspistool om alles droog te blazen
- Afscheidingskit water – verf **inbegrepen**

### SOLVENT ZONE

- Automatische reiniging door middel van een membraanpomp met herbruikbare circulerende solvent
  - Eindreiniging door middel van een tweede membraanpomp met zuivere solvent
  - Automatische vergrendeling van het deksel tijdens de automatische reiniging
  - Venturi pomp met herbruikbare circulerende solvent
  - Venturi pomp om zuivere solvent aan te voeren
  - Eindreiniging door middel van een verstuiver door gebruik te maken van zuivere solvent
  - Luchtdrukregelaar om kleurstalen te spuiten
- Mogelijkheid om kleurstalen te spuiten SOLVENT ZONE
  - Volledig in inox staal
  - ATEX II 2G



## TECHNISCHE GEGEVENS

### Afmetingen

1190 x 690 x 1490 mm

### Gewicht

114 Kg

### Waterinhoud

50 L

### Aantal spuitpistolen

per wasomloop

N° 2

### Diameter afzuigbuis

150 mm

### Werking

pneumatisch

### Luchtdruk

Min 6 - max 10 Bar

## OPTIONEEL: KIT M (voor solvent)

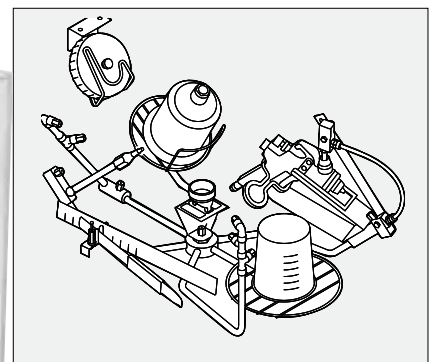
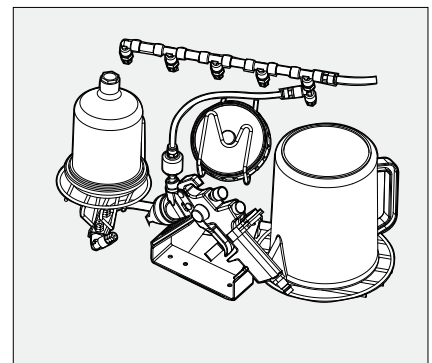

# MOD. P10

## MANUELE PISTOOLREINGER MET SOLVENT



- Manuele reiniging met solvent
- Automatische dampafzuiging in de werkzone
- Voorreiniging door middel van een venturi pomp met gebruik van herbruikbare circulerende solvent
- Venturi pomp om zuivere solvent aan te voeren
- Eindreiniging door middel van een verstuiver met gebruik van zuivere solvent
- Mogelijkheid om kleurstalen te spuiten
- Volledig in inox staal
- ATEX II 2G

### TECHNISCHE GEGEVENS

Afmetingen  
490 x 690 x 1490 mm

Gewicht  
42 Kg

Diameter afzuigbuis  
120 mm

Werking  
pneumatisch

Luchtdruk  
Min 6 - max 10 Bar



**OPTIONEEL: KIT M**

# MOD. M10

## MANUELE PISTOOLREINGER MET SOLVENT



- Manuele reiniging met solvent
- Automatische dampafzuiging in de werkzone
- Voorreiniging door middel van een venturi pomp met gebruik van herbruikbare circulerende solvent
- Venturi pomp om zuivere solvent aan te voeren
- Eindreiniging door middel van een verstuiver met gebruik van zuivere solvent
- Luchtdrukregelaar om kleurstalen te spuiten
- Volledig in inox staal
- ATEX II 2G

### TECHNISCHE GEGEVENS

Afmetingen  
690 x 690 x 1490 mm

Gewicht  
54 Kg

Diameter afzuigbuis  
120 mm

Werking  
pneumatisch

Luchtdruk  
Min 6 - max 10 Bar



OPTIONEEL: KIT M

# MOD. 173A - 173D

## AUTOMATISCHE PISTOOLREINGER MET SOLVENT

- Automatische reiniging met solvent
- Automatische dampafzuiging in de werkzone
- Automatische reiniging door middel van een membraanpomp met herbruikbare circulerende solvent
- **Alleen MOD. 173D:** Venturi pomp om zuivere solvent aan te voeren
- Eindreiniging door middel van een verstuiver met zuivere solvent
- Volledig in inox staal
- ATEX II 2G



### TECHNISCHE GEGEVENS

Afmetingen  
450 x 660 x 1100 mm

Gewicht  
38 Kg

Aantal spuitpistolen  
per wasomloop  
N° 2

Diameter afzuigbuis  
120 mm

Werking  
pneumatisch

Luchtdruk  
Min 6 - max 10 Bar

### OPTIONEEL: KIT F

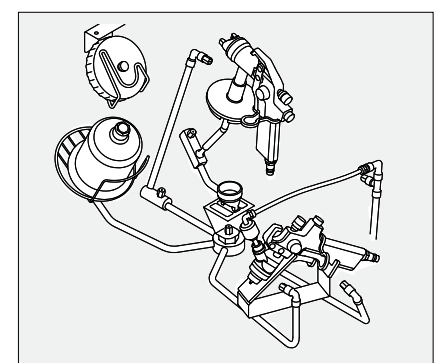



# MOD. M30 - M30 F

## AUTOMATISCHE PISTOOLREINIGER MET SOLVENT



- Automatische en manuele reiniging met solvent
- Automatische dampafzuiging in de werkzone
- Automatische reiniging door middel van een membraanpomp met herbruikbare circulerende solvent

- **Alleen MOD. M30 F:**

- Eindreiniging met zuivere solvent door middel van een tweede membraanpomp bediend door een knop
- Venturipomp om zuivere solvent aan te brengen
- Automatische vergrendeling van het deksel tijdens de automatische reiniging
- Venturi pomp om zuivere solvent aan te voeren
- Eindreiniging door middel van een verstuiver met zuivere solvent
- Luchtdrukregelaar om kleurstalen te spuiten
- Volledig in inox staal
- ATEX II 2G

### TECHNISCHE GEGEVENS

Afmetingen  
692 x 685 x 1490 mm

Gewicht  
74 Kg

Aantal spuitpistolen  
per wasomloop  
N° 2

Diameter afzuigbuis  
150 mm

Werking  
pneumatisch

Luchtdruk  
Min 6 - max 10 Bar

### OPTIONEEL: KIT M



MOD. M30 F

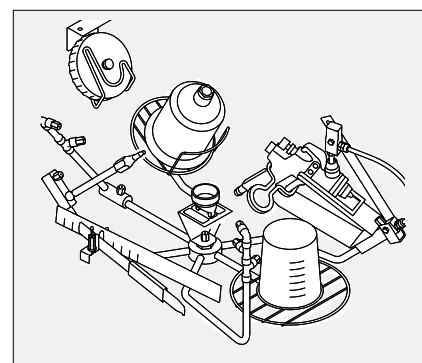

# MOD. 801A - 801B

DISTILATOR "DECA"



- Explosievrij distilleermachine
- Distilleert tot 15 L thinner
- Vangt de vuilresten op in een zak
- Numeriek scherm voor temperatuur en tijd
- Mogelijkheid om aangesloten te worden aan onze reinigers, automatische opvang van zuivere en vuile thinner
- MODEL 801B: gereed om te worden aangesloten aan één van onze reinigers
- Atex II 2G

## TECHNISCHE GEGEVENS

Afmetingen  
510 x 720 x 1380 mm

Gewicht  
79 Kg

Inhoud Boiler  
15 L

Werking  
Elektrisch vermogen 1 kW - 230 V

Max temperatuur  
200°C

Cyclustijd  
3-4 uren



# MOD. 250A - 250B

## VERFWERKTAFEL



- Werktafel
- Volledig in inox staal
- Om te rangschikken te mengen te verdunnen van verf op water en solvent basis

- **Alleen MOD. 250B:**
  - 2 venturi pompen om de verdunner aan te voeren
  - Dampafzuiging in de werkzone

- ATEX II 2G

## TECHNISCHE GEGEVENS

Afmetingen  
1090 x 690 x 1465 mm

Gewicht  
62 Kg

Diameter afzuigbuis  
mm 150

Werking  
pneumatisch

Luchtdruk  
Min 6 - max 10 Bar



MOD. 250B



MOD. 250A

# MOD. 255

## VERFWERKTAFEL



- Werktafel
- Volledig in inox staal
- Om te rangschikken te mengen te verdunnen van verf op water en solvent basis
- Dampafzuiging in de werkzone
- De 2 onderste schappen zijn in de hoogte verstelbaar
- Mogelijkheid om langs beide kanten van de tafel te werken

Tafel moet nog gemonteerd worden  
Dampafvoerkanalen niet bijgeleverd

### TECHNISCHE GEGEVENS

Afmetingen  
1800 x 645 x 1210 mm

Gewicht  
60 Kg

Werking  
pneumatisch

Luchtdruk  
8 Bar

Diameter afzuigbuis  
2 x 150 mm



# MOD. 970

## MINI THERMOCOLOR



II 3GD

- Verwarmde kast om verf en andere producten te bewaren
- Onderste schap verwarmd + 2 verstelbare schappen
- Geïsoleerde verwarmde ruimte
- Kan gebruikt worden voor : verf, lak, primer, lijm, silicone enz...
- ATEX II 3GD

### TECHNISCHE GEGEVENS

#### Afmetingen

720 x 500 x 940 mm

#### Gewicht

36 Kg

#### Werking

230 V - 50 Hz

#### Elektrisch vermogen

55 W

#### Gemiddelde temperatuur

onderste plaat

45°C

#### Verwarmingsruimte

660 x 445 x 830 m



# MOD. 206

## BLIKKENPERS POTTEN 30L



II 3GD

- Volledig pneumatisch
- Om potten tot 30 L plat te drukken
- ATEX II 3G

### TECHNISCHE GEGEVENS

Afmetingen  
500 x 450 x 1780 mm

Gewicht  
95 Kg

Afmeting Drukkamer  
370 x 350 x 580 mm

Werking  
pneumatisch

Drukkracht piston  
8 bar - 1600 kg



# MOD. 201

PERS "JOLLY"



II 3GD

- Volledig pneumatisch
- Om papier, karton en potten tot  $\varnothing$  30 cm plat te drukken
- Afval wordt aanzienlijk vermindert
- ATEX II 3G

## TECHNISCHE GEGEVENS

Afmetingen  
840 x 500 x 1660 mm

Gewicht  
200 Kg

Afmetingen laaddeur  
720 x 310 mm

Afmeting drukkamer  
700 x 450 x 770 mm

Duwkracht piston  
8 bar - 980 kg

Gewicht verpakking  
30 ÷ 35 Kg



# MOD. 174B

## POTTEN REINIGER



- Geschikt voor reiniging met verdunners, solvent of waterbasis
- Voor blikken en vaten tot 30L
- Automatische reiniging met sproeikoppen gevoed door een membraanpomp
- Automatische dampafzuiging
- ATEX II 2G

### TECHNISCHE GEGEVENS

Afmetingen  
530 x 710 x 1320 mm

Gewicht  
60 Kg

Diameter afzuigbuis  
120 mm

Werking  
pneumatisch

Luchtdruk  
min 6 max 10 bar

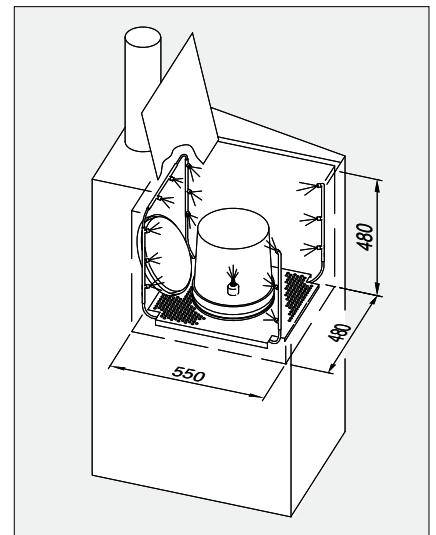



# MOD. 110

## AFSCHEIDINGSKIT WATER -VERF

- Voor reinigers op waterbasis
- Laat afscheiding toe van vervuild gecoaguleerd water en verfdeeltjes
- Bestaat uit een plastic bak en een geperforeerde plastic bak en 2 filterzakken



### TECHNISCHE GEGEVENS

Afmetingen  
600 x 400 x 500 mm

Gewicht  
4,5 Kg

Tankinhoud  
50 L



# MOD. 189

## ACTIEVE KOOLSTOFFILTER

- Vermindert de uitlaatdampen van de solvent
- Geschikt voor alle reinigers met solvent
- Eens vervuild kan de koolstof vervangen worden



### TECHNISCHE GEGEVENS

Afmetingen  
310 x 310 x 780 mm

Gewicht  
28 Kg

Hoeveelheid Koolstof  
12 Kg

Vermindersingspercentage  
> 50%

### DETAIL

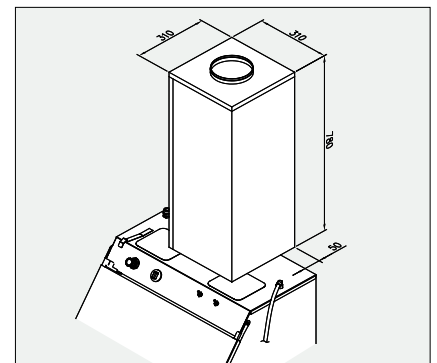

# RE-5 / RE-10

## REMOVER VOOR REINIGERS OP WATER BASIS

- Geconcentreerde detergent te verdunnen met water
- Nieuwe formule die niet teveel schuimt
- Koud gebruikt : verbeterd de reiniging van de pistolen, zelfs met verdroogde verf
- Warm gebruikt : vermindert de reinigingstijd met de helft en laat een totale reiniging toe, zelfs met verdroogde verf
- Houd pompen – slangen en reinigingskoppen zuiver
- Beperkt de vuilaanslag op de binnenkant van de reinigers
- Na coagulatie terug herbruikbaar
- Verdunnen met 5-15% water



# FLOCK

## COAGULATIEPOEDER

- Speciaal poeder om verfdeeltjes van water te scheiden
- 1,5 Kg





# WASHING SOLUTIONS



Via Lungochiampo, 53  
36054 Montebello Vicentino - (VI) Italy  
Tel. +39 0444 648966 - Fax +39 0444 648960  
E-mail [rosauto@rosauto.it](mailto:rosauto@rosauto.it)  
[www.rosauto.it](http://www.rosauto.it)

